



DESCRIZIONE

500

Riduttore di pressione F X F bocchettone con sistema di compensazione della pressione. Per acqua fredda (max 50°C). Giallo.

Grazie alla camera di compensazione e il sistema senza membrana (assente quindi il rischio di usura e rottura), il riduttore è stabile agli sbalzi di pressione e ai colpi d'ariete.

È consigliato installare un filtro (168/O – 170 o 51F Filterball®) a monte del riduttore in modo da impedire qualsiasi danno ai componenti interni del dispositivo a causa dell'accumulo di impurità.

Il riduttore di pressione ha una presa di pressione 3/8" su entrambi i lati che può ospitare il manometro M500P (non incluso), garantendo la misura della pressione a valle.

DIMENSIONI

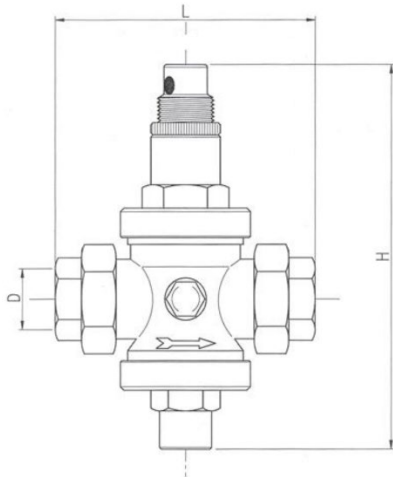

D	1/2"	3/4"	1"	1 1/4"	1 1/2"	2"
H	120	160	166	220	220	250
I	12	15	16	18	18	22
L	112	135	140	170	175	200
Peso [g]	930	1600	1850	2950	3400	5300

Dimensioni in mm

Tutte le filettature sono conformi alla norma ISO 228

MATERIALI

- Corpo** CW617N (UNI EN 12165) CuZn40Pb2
- Molla (1)** Acciaio, rivestito al cadmio
- Diaframma (2)** CW614N (UNI EN 12164) CuZn39Pb3
- Sede (3)** Acciaio inox AISI 303
- Asta con otturatore (4)** CW614N (UNI EN 12164) CuZn39Pb3
Acciaio inox AISI 303 (1 1/4" – 2")
- Premimolla** CW614N (UNI EN 12164) CuZn39Pb3
- Camera di compensazione (5)**
- Calotta** CW617N (UNI EN 12165) CuZn40Pb2
- Bocchettone** CW617N (UNI EN 12165) CuZn40Pb2
- O-Ring** NBR
- Guarnizioni** Fibra



DIAGRAMMA DELLE PERDITE DI CARICO



D	½"	¾"	1"	1 ¼"	1 ½"	2"
Portata consigliata [m3/h]	1.2 – 3	3 – 4.5	4.5 – 6	6 – 8	7 – 8.5	7.5 - 10
Portata consigliata [l/min]	20 – 50	50 – 75	75 – 100	100 – 130	117 – 142	125 - 167

Pressione max a monte: 25 bar

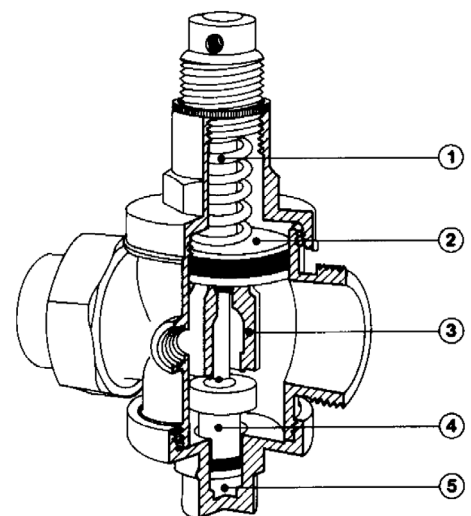
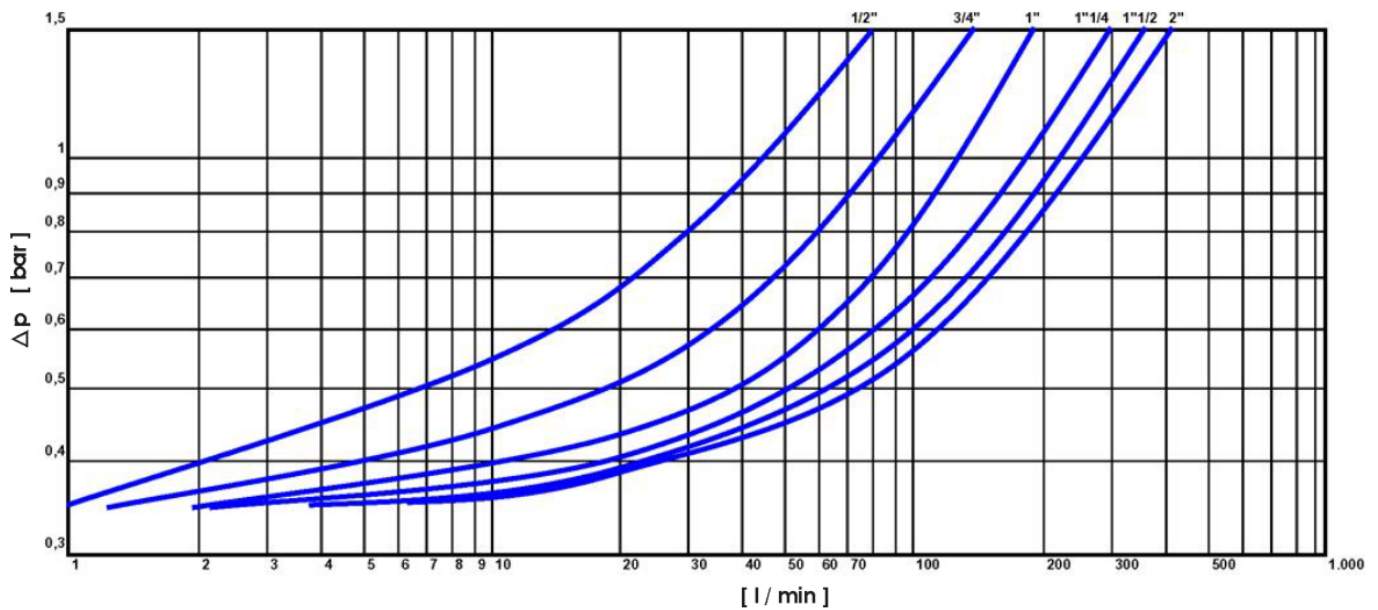
Pressione a valle: da 0.5 bar a 6 bar

LIMITI DI PRESSIONE / TEMPERATURA RACCOMANDATI

Pressione d’esercizio massima consigliata a monte: 25 bar

Pressione d’esercizio massima consigliata a valle: 6 bar

Fattore di riduzione della pressione: 10 : 1

Temperatura massima operativa: 50°C

INSTALLAZIONE E TARATURA

Il riduttore di pressione 500 può essere installato con qualsiasi orientazione (orizzontale, verticale, capovolto, obliquo).

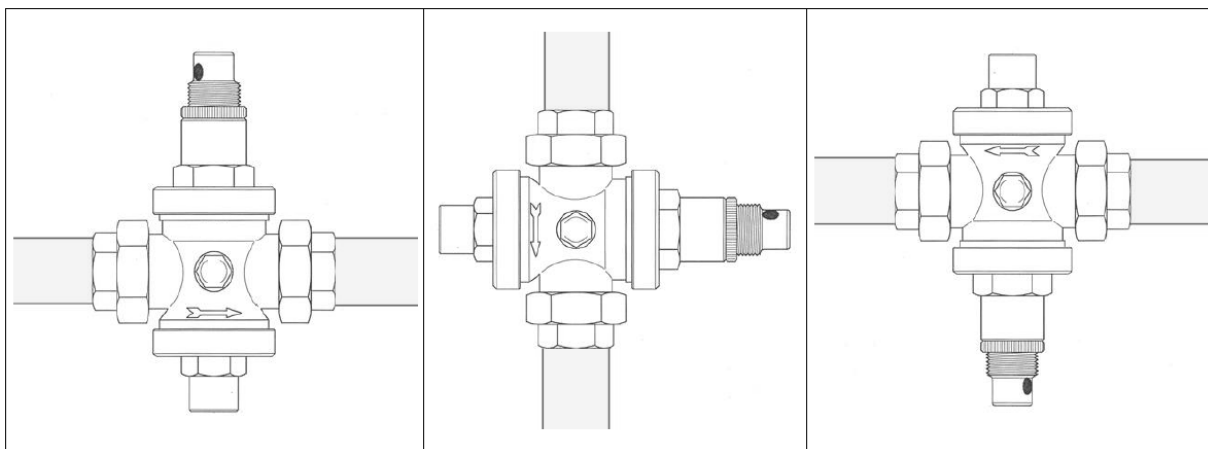

Assicurarsi che la direzione di flusso sia coincidente con quella indicata dalla freccia sul corpo del riduttore. La taratura e la regolazione è effettuata ruotando il premimolla in ottone posto sopra il riduttore: per realizzare ciò, svitare la ghiera di blocco in plastica, ruotare il premimolla con l’ausilio di un cacciavite (in senso orario per aumentare la pressione di uscita, in senso antiorario per diminuirla), riavvitare la ghiera nera di blocco. Le immagini sottostanti mostrano la serie di operazioni da compiere per regolare il riduttore.



Per una regolazione più precisa e corretta, il sistema deve essere chiuso ed è necessario installare un manometro **M500P** (non incluso).

Per evitare sovrappressioni (con conseguente apertura della valvola di sicurezza), colpi d'ariete e ritorni di flusso causati da un incremento del volume dell'acqua calda (ciò può avvenire quando un boiler elettrico, un mixer o un accumulatore di acqua calda è installato a valle del riduttore), si consiglia di installare una valvola di ritegno e un vaso di espansione tra il dispositivo di riscaldamento e il riduttore di pressione, come mostrato sotto.

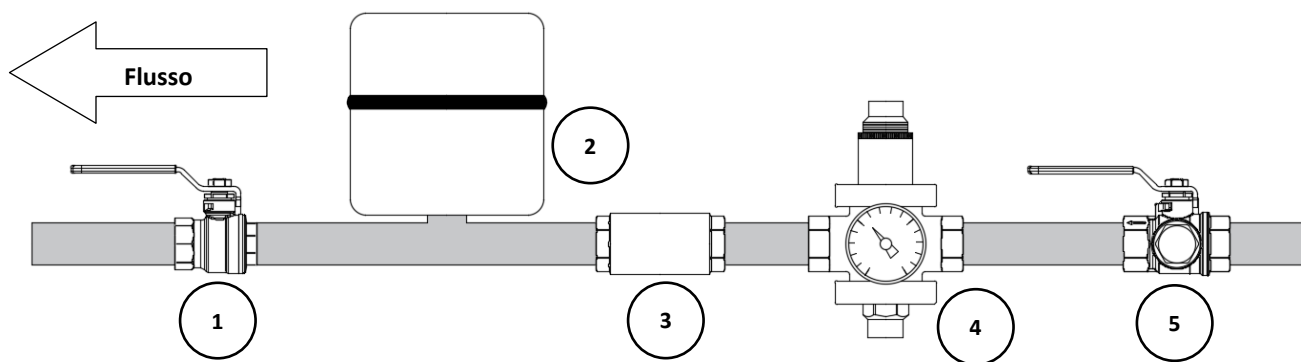

1 – Valvola di isolamento (51CE)
2 – Vaso d'espansione
3 – Disgiuntore (188)
4 – Riduttore di pressione (500)
5 – Valvola di isolamento e filtro (51F)